

- لباس زنان کرد آ. غربی

- ذکر نکاتی در خصوص لباس های کردی آ. غربی

جنوب استان آذربایجان غربی کرد نشین است. مرکزیت این کرد نشینی شهرستان مهاباد می باشد.

- جزئیات لباس زنان کرد آ. غربی

این لباس ها پنج جز اصلی دارد.

الف- پیراهن ؛ تمام قد + دو تکه به نظر می رسد + گشاد + بالاتنه ساده + یقه گرد + شکافی کوتاه جلوی سینه + پایین تنه پرچین

نکته(۱): پارچه پیراهنی عمدتاً گلداری و رنگین انتخاب می شود. این پیراهن را در اصطلاح محلی کراس می نامند.

نکته(۲): آستین های پیراهن سمبوسه دار یا بدون سمبوسه می توانند طراحی گردند. سمبوسه در صورت استفاده تا حداقل یک متر طول دارند.



پیراهن زن کرد آ. غربی

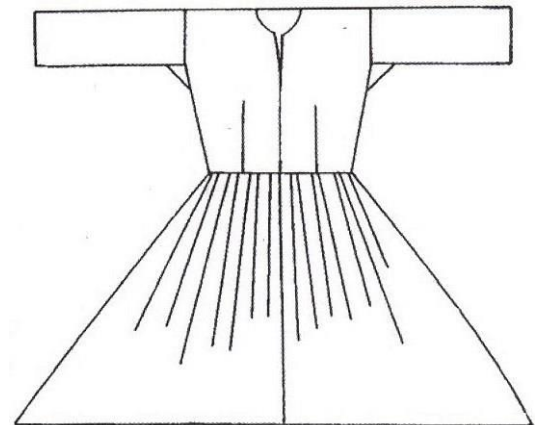

نکته(۳): بر روی این پیراهن شال نخعی به طول ۳ تا ۶ متر به صورت شل و نسبتاً آزاد دور کمر پیچیده می شود و از پشت باسن را نیز در بر می گیرد. پهنای شال روی کمر حدود ۴۰ سانتی متر می شود. شال گلداری و در رنگ های مختلف است.

ب- شلوار؛ دقیقاً مشابه با دو منطقه سنه و کرمانشاهان می باشد.

شلوار بادکنکی + که در قوزک بسته می شود. (به نظر می رسد شلوار زنان کرد آ. غربی گشاد تر از منطقه سنه و کرمانشاهان باشد).

گشادی این شلوار تا به این اندازه می باشد که دوخت آن ۶ متر پارچه می برد.

ج- کلاه + سربند + روسری

کلاه: به صورت استوانه ای و با سطح مقطع زیرین گرد و کلگی مسطح + که از جنس مقوا است و روکش مخمل دارد + آجیده دوزی شده + آستر دارد + روی کلاه یراق دوزی و پولک دوزی دارد. کلاه همانند کلاه زن کرمانشاهی بند دارد.

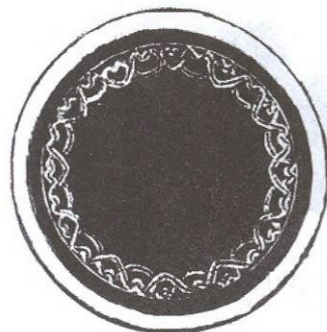

نمای از روبرو (کنار) و از بالای کلاه زنان کرد آ. غربی

روسری : دستمال بزرگ + مثلثی شکل + عمدتاً تور و بعضاً گل دار یا ساده + دو ضلع کناری از مثلث ریش دار است.

روسری چه تور دار باشد یا ساده و گل دار با پولک یا نخ های فلزی سوزن دوزی می شود.

هر ضلع از روسری حدود دو متر و چارک است. (چارک می شود یک چهارم متر)

روسری را بر روی کلاه می اندازند یا در برخی از اوقات می پیچند به نحوی که اضلاع ریش دار روسری روی شانه ها قرار گیرد.

روسری در جلو سینه گره ای شل خورده و دنباله یا درازا آن در پشت بدن تا کمر را می پوشاند.



روسری زنان کرد آ. غربی پشت بدن تا کمر را می پوشاند.

سربند: دقیقا مشابه با سربند زنان کرد سنه

ابریشمی + دستمال کلاغه ای (باتیک) + زمینه تیره با گل های سفید و روشن

نکته بسیار مهم: سربند زنان کرد کرمانشاه استثنا بوده و اساسا شناسه بارز لباس زنان کرد کرمانشاهان از سایر مناطق کرد نشین است.

د- اِرْخَالِقْ یا یِل

کوتاه تا کمر + از جنس مخمل + رنگین + آستین دار + یقه باز و بدون دکمه که در انتها در پایین دو لبه به می رسند.

چاکي کوتاه در سر آستین دارد + آستین برخی او قات سه ربعی است + دو لبه پایین یراق دوزی و تزئین می شود.

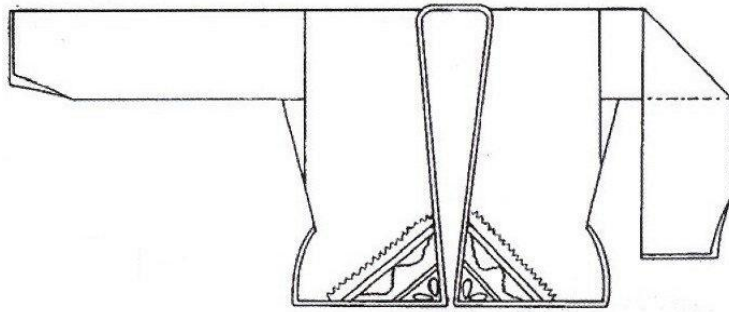

ارخالق یا یل زنان کرد آغربی

ه- پاپوش

چاروق پاپوش زنان کرد آغربی است. چاروق بر خلاف گیوه تخت کش ندارد و کف بلند چوبی دارد_ تقریبا چیزی شبیه به لژ در کفش های امروزی)

روی چاروق تزئین می شود و پنجه جلو آن به سمت بالا می آید. روی پنجه عمدتا با منگوله تزئین می شود.

چاروق نسبت به گیوه تزئینات بسیار بیشتری دارد و رویه آن برخلاف گیوه که با پنبه دوخته می شود با ابریشم دوخت خورده و تزئین می شود.

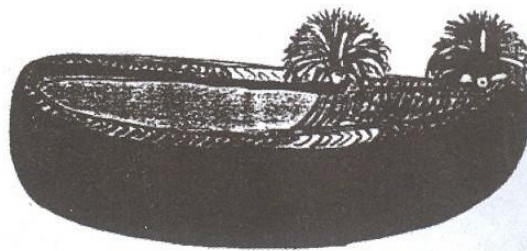

چاروق (پای پوش سنتی) بانوان کرد آذربایجان غربی

در انتها نیز نمونه ای تصویری از پوشش کامل یک زن کرد مشاهده می شود.

طرحی از پوشاک بانوان کرد آذربایجان غربی



بانوی کرد آذربایجان غربی با پوشاک محلی